



Bomba de grasa de alta presión

Descripción

Los componentes más importantes de los modelos de bomba de la serie 7785 son el motor de aire comprimido y la bomba aspirante e impelente de doble acción.

Estas bombas de grasa de alta presión están diseñadas para distribuir diferentes tipos de grasas (hasta NLGI #3) y bombean directamente desde los bidones o tanques originales.*

Modelos 7785-A5 y 7785-B5

Cada modelo de bomba está diseñado con una longitud de tubo de bombeo para acomodar recipientes de diferentes tamaños. Consulte la **figura 1**.

Especificaciones

Motor de aire comprimido

Diámetro / carrera del pistón		Admisión/escape de aire	Presión de aire máx.		Salida de material
pulgadas	centímetros		psi	barios	
4-1/4 / 4	10.8 / 10.2	3/4 plg. NPTF (f)	200	14	1/2 plg. NPTF (f)

En la guía de servicio SER 323440-4 encontrará información sobre el motor de aire comprimido

Tubo de bombeo

Relación	Presión máx. de material		Distribución/minutos (aproximadamente)*		Caudal	
	psi	barios	libras	kilogramos	pulgadas ³	centímetros ³
40:1	8.000	552	13	6	2.45	40.15

* Si desea información más detallada, consulte la **figura 3**

Tabla 1 Especificaciones de la serie 7785

* La bomba modelo 7785-A5 se puede utilizar con diferentes sistemas. Para obtener los detalles de la instalación consulte la sección titulada **Instalaciones alternativas**.



Figura 1 Bomba de grasa de alta presión

Alemite Corporation
PO Box 473515, Charlotte, North Carolina 28247-3515

Copyright © 1995 de Alemite Corporation

Este documento contiene información confidencial propiedad de Alemite Corporation y no puede ser copiado, usado o revelado a terceros sin un permiso expreso por escrito.

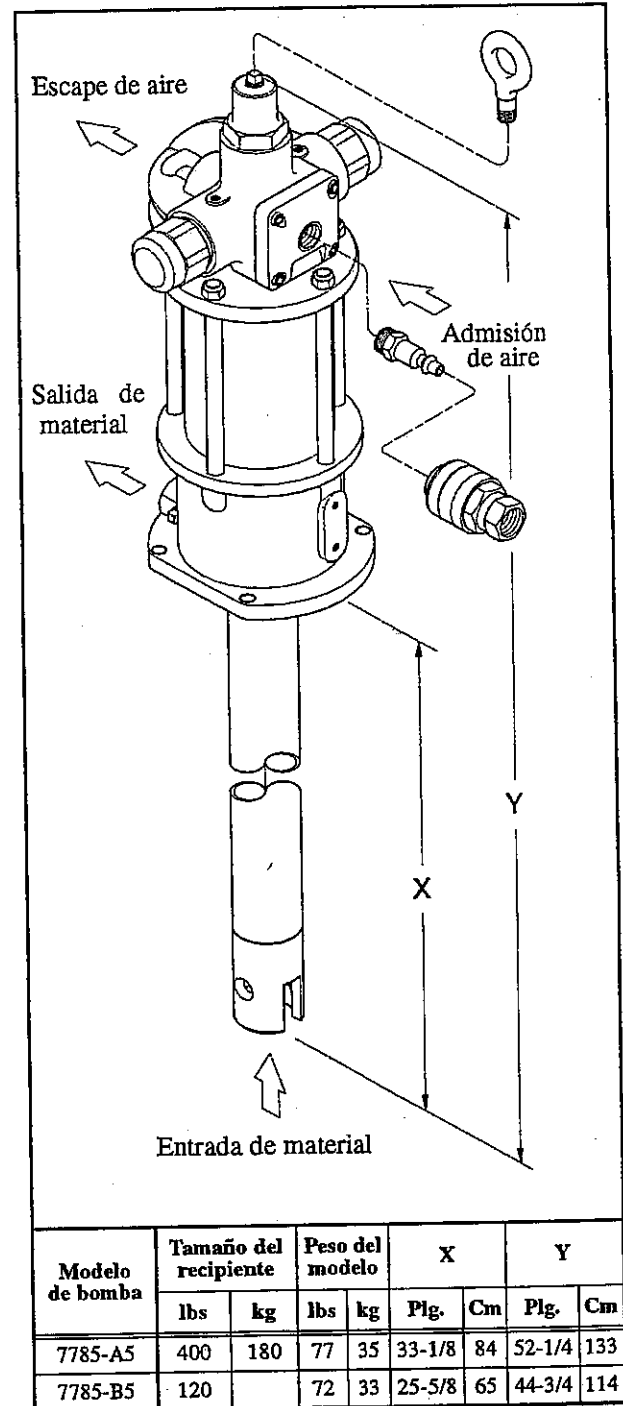

Figura 2-A Modelo 7785 de la serie de bombas de grasa de alta presión - Diagrama de las piezas

Artículo No.	No. de pieza.	Descripción	Cantidad	Notas	Orden numérico Pieza (Artículo)
1	10522	Tapón, tubería de cabeza cuadrada, 1/4 plg. NPTF (m)	1		10522 (1)
2	327706	Adaptador, 1/2 plg. NPTF (m)	1		171009-13 (13)
3	323419	Arandela, 1,29 plg. DE	1	● □	171009-33 (9)
4	324274	Casquillo	1	●	171009-35 (10)
5	323842	Perno, anillo, 3/8 plg. NPTF (m)	1		172190-5 (15)
6		Ensamblaje del motor, aire	1	Ver SER 323440-4	172190-6 (17)
7	328037	Conector, 3/4 plg. NPTF (m)	1		323419 (3)
8	328031	Acoplador de aire, 1/2 plg. NPTF (f)	1		323440-4 (6)
9	171009-33	Anillo en "O", 1-13/16 plg. DI x 2 plg. DE	1	● □	323693 (20)
10	171009-35	Anillo en "O", 1-15/16plg. DI x 2-1/8 plg. DE	1	● □	323786 (11)
11	323786	Cuerpo	1		323787 (12)
12	323787	Tornillo, casquete, cabeza hueca, 1/2 plg. - 13	3		323842 (5)
13		Anillo en "O", 1-3/16plg. DI x 1-5/16 plg. DE	1	● □	324274 (4)
14		Espaciador	1	● □	327706 (2)
15		Sello, 0,812 plg. DI x 1,062 plg. DE	1	● □	328031 (8)
16		anillo, cierre hidráulico (latón)	1	● □	328037 (7)
17		Sello, 0,812 plg. DI x 1,562 plg. DE	1	● □	332465 (21)
18	337361	Arandela, 1,55 plg. DE	1	● □	332466 (19)
19	332466	Espaciador	1		333256 (22)
20	323693	Junta obturadora (aluminio)	2	● △ □	337361 (18)
21	332465	Arandela, 1,93 plg. DE	1		337362 (16)
22	333256	Contratuercas, 2,00 - 16 UN - 2B	1		337363 (14)

Explicación:

Los números de pieza que se han dejado en blanco (o en *cursivas*) no están disponibles por separado

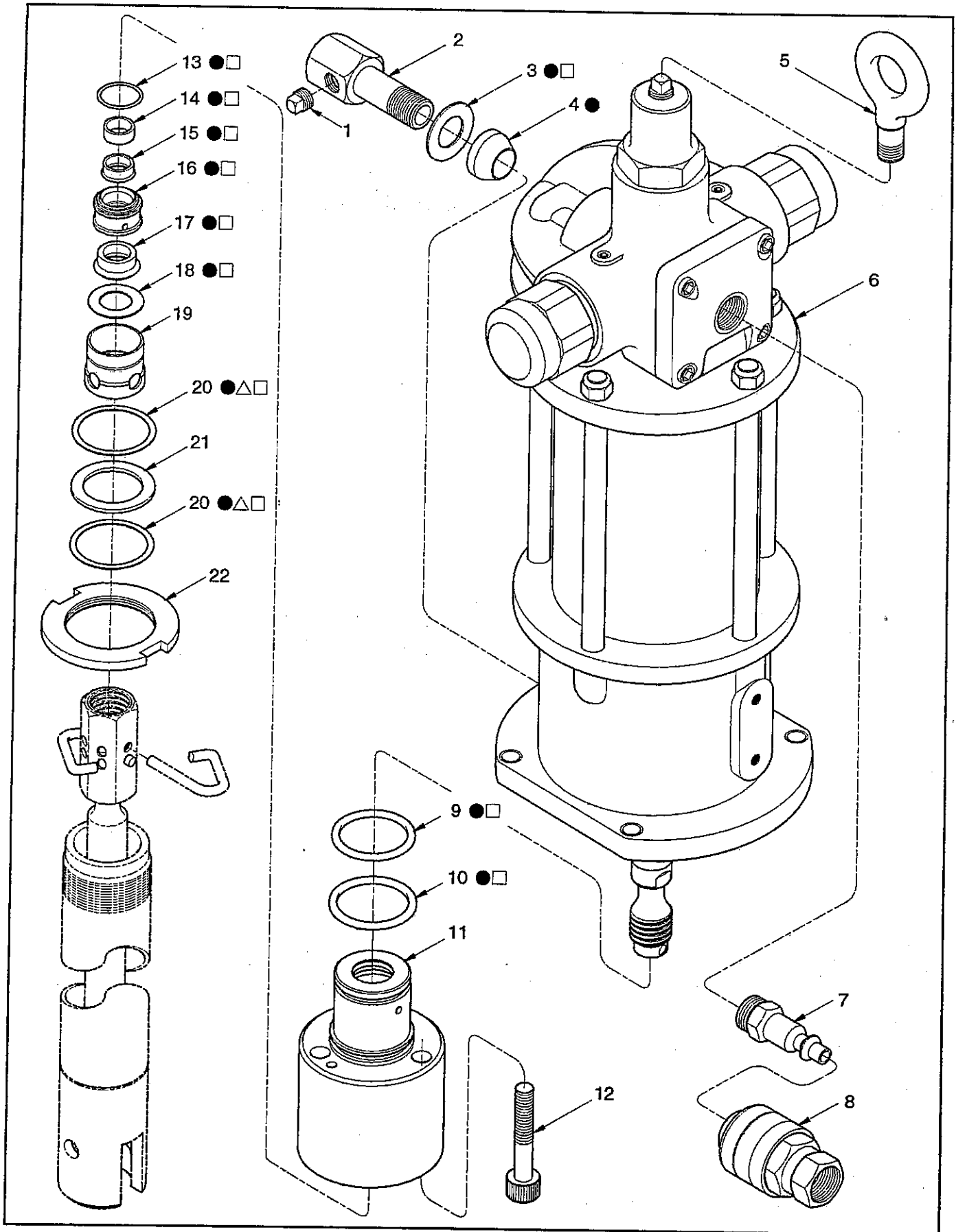
● △ □ Designa un artículo del juego de reparaciones

Juegos de reparaciones

No. de pieza	Símbolo del juego	Descripción	Notas
398988-2	●	Juego, reparaciones importantes	Incluye los artículos en las figuras 2-A y 2-B
393622	△	Juego, reparaciones menores (para el ensamblaje del tubo de bombeo)	Incluye los artículos en las figuras 2-A y 2-B
393040-1	□	Juego, reparaciones menores (para el grupo del cuerpo y de sellos)	
393530-5		Juego, sello [incluye cinco (5) del artículo número 15]	
393530-6		Juego, sello [incluye cinco (5) del artículo número 17]	



Figura 2-B Modelo 7785 de la serie de bombas de grasa de alta presión - Diagrama de las piezas

Artículo No.	No. de pieza.	Descripción	Cantidad	Notas	Orden numérico Pieza (Artículo)
23	323439	Empalme	2		18850 (49)
24	324648	Presilla, resorte	4	● △	50666 (37)
25	323438-22	Vástago, tubo de bombeo, 13,25 plg. longitud	1	Model 7785-A5	131402 (27)
	323438-23	Vástago, tubo de bombeo, 5,75 plg. longitud	1	Model 7785-B5	131398-1 (47)
26	333257-1	Tubo, bomba, 22,25 plg. longitud	1	Model 7785-A5	171032-9 (39)
	333257-3	Tubo, bomba, 14,75 plg. longitud	1	Model 7785-B5	171700-32 (36)
27	131402	Junta obturadora, 1,68 plg. de DE (aluminio)	4	● △ ◇	172190-8 (45)
28	337380	Ensamblaje del cilindro	1		172190-7 (30)
29		Anillo, desgaste (nilón reforzado con fibra de vidrio)	1	● △	323438-22 (25)
30		Sello, 1,00 plg. DI x 1,375 plg. DE	1	● △	323438-23 (25)
31		Cojinete (latón)	1	● △	323439 (23)
32		Espaciador	1	●	323717 (34)
33	332246	Pistón	1		323732 (38)
34	323717	Tope, bola	1		323734 (48)
35	327705	Resorte, 1-1/2 plg. de longitud	1		323738 (46)
36		Bola, 1/2 plg. diá.	1	●	323741 (43)
37	50666	Arandela, 0,87 plg. de DE (aluminio)	1	● △	323742 (42)
38	323732	Adaptador y ensamblaje de inserción	1	●	323747-2 (41)
39	171032-9	Eje, rodillo, 3/32 Dia. x 3/4 plg. Longitud	1	● △	324648 (24)
40	333342	Vástago de cebado	1		327705 (35)
41	323747-2	Adaptador	1		332246 (33)
42	323742	Arandela, guía	1		333085 (50)
43	323741	Tornillo, 1,00 plg.	1		333257-1 (26)
44		Arandela, 0,93 plg. DE (Nilón)	2	● △ ◇	333257-3 (26)
45		Sello, 0,50 plg. DI x 0,950 plg. DE	1	● △ ◇	333342 (40)
46	323738	Cuerpo, válvula	1	●	337376 (32)
47	131398-1	Asiento, válvula	1	●	337377 (31)
48	323734	Chapa	1		337378 (44)
49	18850	Tuerca de retención elástica, 1/4 plg. - 28	1	● △	337379 (29)
50	333085	Cuerpo, cebador	1		337380 (28)

Explicación:

Los números de pieza que se han dejado en blanco (o en *cursivas*) no están disponibles por separado

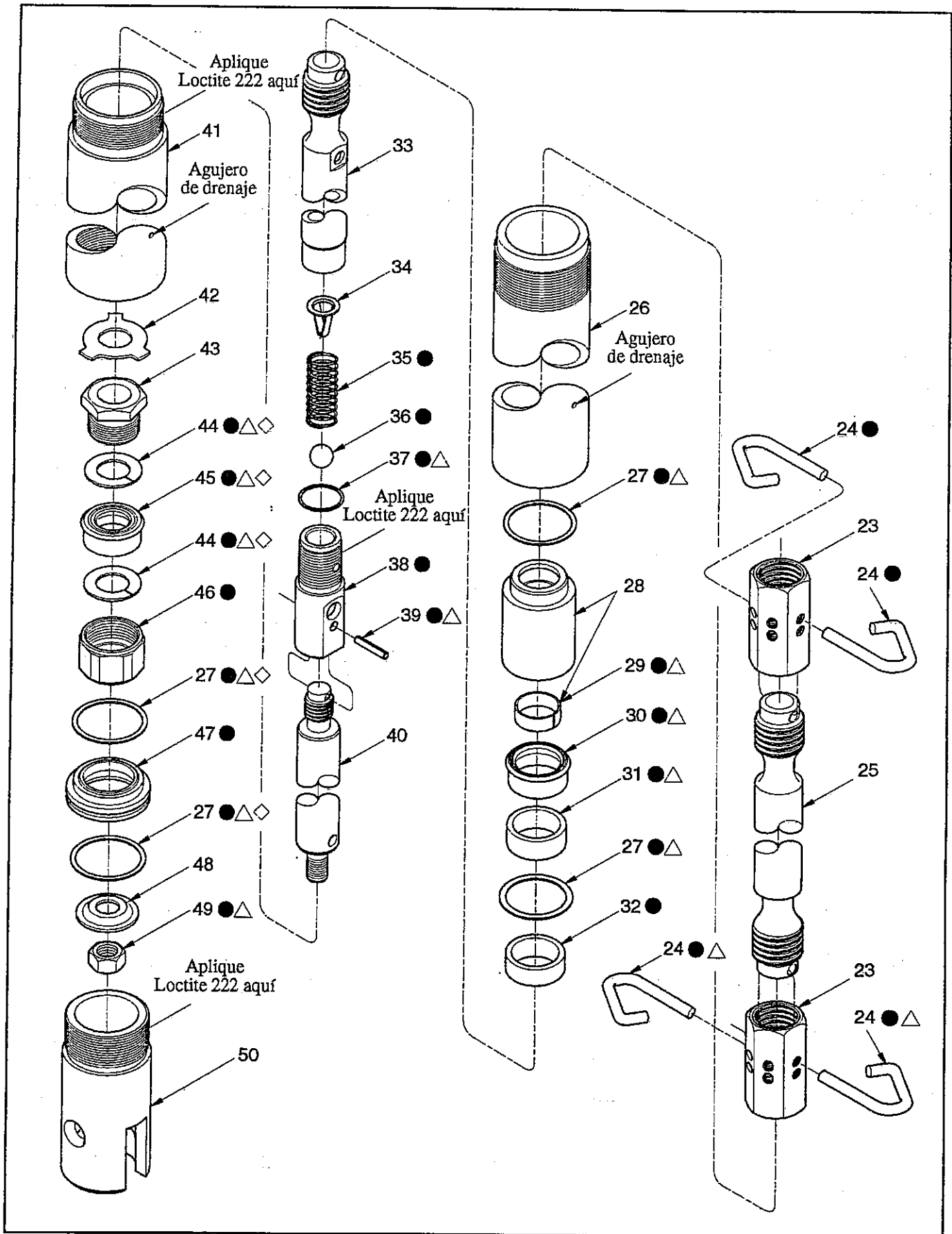
● △ ◇ Designa un artículo del juego de reparaciones

Juego de reparaciones

No. de pieza	Símbolo del juego	Descripción	Notas
398988-2	●	Juego, reparaciones importantes	Incluye los artículos en las figuras 2-A y 2-B
393622	△	Juego, reparaciones menores (para el ensamblaje del tubo de bombeo)	Incluye los artículos en las figuras 2-A y 2-B
394077-1	◇	Juego, reparaciones menores (para las empaquetaduras del tubo de bombeo inferior)	
393530-7		Juego, sello [incluye cinco (5) del artículo número 30]	
393530-8		Juego, sello [incluye cinco (5) del artículo número 45]	

Accesorios

Número de modelo	Manguera de aire	Manguera de material	Seguidor	Cubierta	Unión	Adaptador de grifo	Silenciador
7785-A5	317811-5	317882-7	338912	323847-4	321155	326750-B1	324170
7785-B5			338804	323800-4			

Tabla 2 Accesorios de la serie para el modelo 7785

Mantenimiento preventivo

En la sección titulada **Revisión general del equipo** encontrará los procedimientos necesarios para realizar el mantenimiento.

Diario	Semanal	Mensual	Anual
Limpie el exterior con un paño limpio	Asegúrese de que no hay fugas de aire o de material		

Tabla 3 Programa de mantenimiento preventivo del modelo 7785

Curvas de rendimiento

La habilidad de una bomba para distribuir material depende de la presión (psi/barios) y calidad (cfm/lpm) del aire que se le suministra al motor y de la cantidad de presión de salida de material que tiene que ser superada dentro del sistema.

Esta tabla contiene curvas basadas en cuatro presiones de aire diferentes. Las curvas relacionan la distribución en libras (kilogramos) por minuto (eje X) con el consumo de aire en pies cúbicos (litros) por minuto (eje Y derecho) y con la presión de salida de material en psi/barios (eje Y izquierdo).

Grasa NLGI 1 a 75 °F (24°C)



Figura 3 Relación entre la presión de salida y el consumo de aire

Revisión general del equipo

NOTA: Las figuras 2-A y 2-B le ayudarán a identificar los componentes en todos los procedimientos de revisión del equipo.

Antes de comenzar los procedimientos de mantenimiento, es necesario tomar las siguientes medidas de seguridad. Pueden ocurrir accidentes serios.

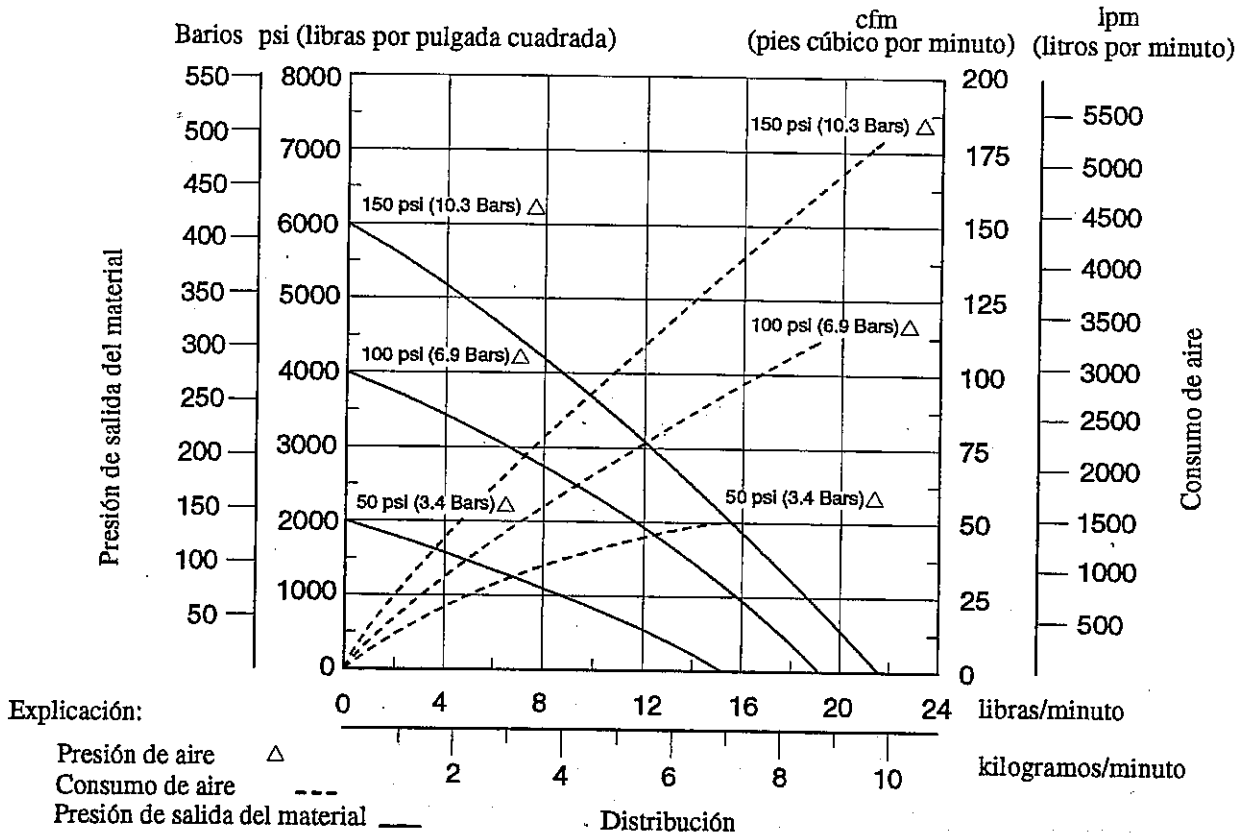

ADVERTENCIA

No utilice disolventes hidrocarbúricos halogenados tales como cloruro de metileno o 1,1,1-tricloroetano en esta bomba. Se puede producir una explosión cuando las piezas chapadas en zinc y aluminio de la bomba entran en contacto con los disolventes hidrocarbúricos halogenados.

Libere toda la presión en el sistema antes de comenzar los procedimientos de revisión general.

- Desconecte la tubería de suministro de aire del motor de la bomba.
- Manipule la válvula de control dentro del recipiente adecuado, para descargar la presión que haya quedado en el sistema.

No apunte la válvula de control a su propio cuerpo ni al de otra persona. La descarga accidental de presión y material puede provocar lesiones.

Lea con atención cada uno de los pasos de las instrucciones. Asegúrese de que las entiende bien antes de comenzar los procedimientos.

Retirada

NOTA: Las bombas de este modelo se utilizan en numerosas aplicaciones y se montan dependiendo del tipo de aplicación. El siguiente procedimiento se utiliza cuando se instala la bomba en un recipiente con cubierta.

1. Retire la cubierta y el ensamblaje de la bomba de su recipiente.
2. Retire los cuatro pernos que sujetan el ensamblaje de la bomba a la cubierta.

IMPORTANTE: Retire el seguidor del fondo del recipiente.

Desmontaje

1. Desenrosque el adaptador (2) de la caja del motor de aire comprimido.
2. Retire la arandela (3) y el casquillo de goma (4).

Separe el tubo de bombeo del motor de aire comprimido

3. Inmovilice horizontalmente la caja del motor en un tornillo de carpintero.
4. Afloje la contratuerca (22) que sujeta el ensamblaje del tubo de bombeo al ensamblaje del motor de aire comprimido (6).

PRECAUCIÓN

Sujete el tubo de bombeo durante su retirada. De lo contrario se pueden dañar sus componentes.

5. Desenrosque el tubo de bombeo (26) [con los componentes conectados a él] del motor de aire comprimido.
 6. Tire del tubo de bombeo para dejar expuesto el acoplador (23).
 7. Retire la presilla superior (24) que sujeta el vástago del tubo de bombeo (25) al acoplador (23).
 8. Desenrosque el acoplador del vástago del pistón del motor.
 - Gire todo el ensamblaje del tubo de bombeo.
- Empaquetadura superior del tubo de bombeo
9. Desatornille los tornillos de casquete (12) que sujetan el cuerpo (11) al motor de aire comprimido.
 - No retire los tornillos de casquete del cuerpo.
 10. Retire el cuerpo del motor de aire comprimido.
 - Utilice los tornillos de casquete como niveladores.
 11. Coloque el cuerpo en un banco con la parte de mayor diámetro mirando hacia arriba.
 12. Retire del cuerpo la junta obturadora de aluminio (20), la arandela (21) y la junta obturadora adicional (20).
 13. Retire el espaciador (19), la arandela (18) y el sello (17).
 14. Retire el anillo de cierre hidráulico (16) con el sello (15) y el espaciador (14).
 - Retire el sello del anillo de cierre hidráulico.
 15. Retire del cuerpo los anillos en "O" (13, 9 y 10).

Tubo de bombeo

16. Coloque el tubo de bombeo al nivel del adaptador usando un tornillo de carpintero de mordazas blandas.
17. Desenrosque y retire el tubo (26) del adaptador.
18. Retire las presillas superior e inferior (24) que sujetan el vástago del tubo de bombeo (25) a los acopladores superior e inferior (23).
19. Desenrosque el vástago de los dos acopladores.

IMPORTANTE: Si la bomba contiene un pistón obsoleto (consulte la **figura 5**) y se detiene, se desechan ciertas piezas del juego de reparaciones importantes. Si necesita un pistón nuevo, pida un cilindro (28) y un pistón (33) por separado.

20. Retire la presilla (24) que sujeta el pistón (33) al acoplador inferior (23).
21. Desenrosque el acoplador del pistón.
22. Retire el cilindro (28) del pistón.
23. Retire del cilindro el cojinete de latón (31), el sello (30) y el anillo de desgaste de nilón (29).
24. Retire ambas juntas obturadoras de aluminio (27).
25. Desenrosque del adaptador (41) el cuerpo del cebador (50).
26. Retire del fondo del adaptador el vástago de cebado (con los componentes conectados).
27. Retire el espaciador (32) de la parte superior del adaptador.
28. Retire la tuerca de retención (49) del vástago de cebado (40).
 - Apoye el vástago de cebado a través del agujero según lo necesite.
29. Retire la chapa (48), la junta obturadora (27), el asiento de la válvula (47) y la junta obturadora adicional (27) del ensamblaje del vástago de cebado.

32. Retire del extremo superior del ensamblaje del vástago de cebado el cuerpo de la válvula (46) [con los componentes conectados] y la arandela guía (42).
33. Retire el tornillo (43), la arandela de nilón (44), el sello (45) y la arandela adicional (44) del cuerpo de la válvula.
34. Desenrosque del pistón (33) el ensamblaje del adaptador y el accesorio de inserción.
35. Retire del pistón la arandela de aluminio (37), la bola (36), el resorte (35) y el tope de bola (34).

Limpie e inspeccione

NOTA: Utilice el juego de reparaciones apropiado como repuesto. Asegúrese de que el juego incluye todas las piezas necesarias antes de tirar las piezas usadas.

1. Limpie todas las piezas metálicas en un disolvente modificado que sea derivado del petróleo. El disolvente no debe ser dañino al medio ambiente.
2. Inspeccione todas las piezas por si existen daños o desgaste.
 - Reemplace las que sea necesario.
3. Inspeccione el pistón (33) y el vástago del pistón (40). Utilice una lupa para detectar rayones.
 - Reemplace como sea necesario.
4. Compruebe si existe alguna imperfección en las superficies de acoplamiento de todos los componentes. Asegúrese de que cuando se ensamblen se produce un contacto limpio y uniforme.

EJEMPLO: Coloque la bola (36) en el ensamblaje del adaptador y el accesorio de inserción (38). Mientras sujeta la bola, llene el fondo del ensamblaje del adaptador y el accesorio de inserción. Asegúrese de que no se producen fugas.

PRECAUCIÓN

Sujete el ensamblaje del pistón y del vástago de cebado durante la retirada del eje portarrodillo (39). De lo contrario se pueden dañar los componentes.

30. Retire el portarrodillo (39) que sujeta el ensamblaje del adaptador y el accesorio de inserción (38) al vástago de cebado (40).
 - Utilice un botador y un martillo pequeño.
31. Desenrosque del ensamblaje del adaptador y el accesorio de inserción del vástago de cebado.

Ensamblaje

NOTA: Antes de realizar el ensamblaje, ciertos componentes necesitan lubricarse con aceite limpio. La tabla 4 le ofrece más detalles.

Item No. on Figure 2-A	Description	Item No. on Figure 2-B	Description
9	O-Ring, 1-13/16 plg. DI x 2 plg. DE	29	Ring, Wear (Glass-Reinforced Nylon)
10	O-Ring, 1-15/16 plg. DI x 2-1/8 plg. DE	30	Seal, 1,00 plg. DI x 1,375 plg. DE
13	O-Ring, 1-3/16 plg. DI x 1-5/16 plg. DE	45	Seal, 0,50 plg. DI x 0,950 plg. DE
15	Seal, 0,812 plg. DI x 1,062 plg. DE		
17	Seal, 0,812 plg. DI x 1,562 plg. DE		

Tabla 4 Componentes lubricados

Empaquetadura superior del tubo de bombeo

NOTA: La figura 4 representa un corte lateral de los componentes de la empaquetadura superior.

1. Instale los anillo en "O" 9 y 10 en el cuerpo (11).
2. Coloque el cuerpo con el diámetro mayor hacia arriba.
3. Instale el anillo en "O" (13) en el cuerpo.
4. Instale el espaciador (15) en el cuerpo.
 - Asegúrese de que el espaciador esté bien asentado y centrado.
5. Instale el sello (15) [el extremo con reborde primero] en el anillo de cierre hidráulico (16).
6. Instale el ensamblaje del anillo de cierre hidráulico en el cuerpo.
 - Asegúrese de que el ensamblaje esté bien asentado y centrado.
7. Instale y asiente el sello (17) [la parte posterior primero] en el cuerpo.

PRECAUCIÓN

No coloque la arandela (18) dentro del espaciador (19). Se pueden dañar los componentes.

8. Instale la arandela (18) y el espaciador (19) en el cuerpo.
9. Lubrique el vástago del pistón del motor con grasa.
10. Instale el ensamblaje del cuerpo (mientras sujeta el espaciador en su sitio) en el vástago del pistón.
 - Utilice un martillo pequeño u otra herramienta que sea adecuada.
11. Gire el cuerpo para alinear la salida de producto con el agujero en la caja del motor de aire comprimido.

NOTA: Los pasos 12 y 13 aparecen en la figura 2-A.

12. Instale la arandela (3) y el casquillo (4) en el adaptador (2).
13. Instale el ensamblaje del adaptador en el cuerpo.
 - No lo apriete.
14. Instale los tornillos de casquete (12) que sujetan el cuerpo al motor de aire comprimido.
 - Apriete bien cada uno de los tornillos de casquete.
15. Apriete el ensamblaje del adaptador en el cuerpo.
16. Instale en el cuerpo la junta obturadora de aluminio (20), la arandela (21) y la junta obturadora adicional (20).
 - Asegúrese de que los componentes mantienen su posición.



Figura 4 Empaquetadura superior - Corte lateral

Tubo de bombeo

NOTA: La figura 5 muestra un perfil transversal de los componentes de la bomba.

17. Coloque la parte plana del pistón (33) en un tornillo de carpintero de mordazas blandas.
 - Asegúrese de que el interior del pistón apunte hacia arriba.
18. Instale el tope de bola (34) [la aleta primero] en el pistón.
 - Asegúrese de que el retenedor se centre y asiente apropiadamente.
19. Instale el resorte (35) en el pistón.
20. Instale la bola (36) en el resorte.
21. Instale la arandela (37) en el adaptador y ensamblaje de inserción (38).
22. Enrosque el adaptador y el ensamblaje de inserción (con Loctite 222) en el pistón. Consulte la **figura 2-B**.
 - Apriételo bien.
23. Instale la arandela (44) en el cuerpo de la válvula (46).

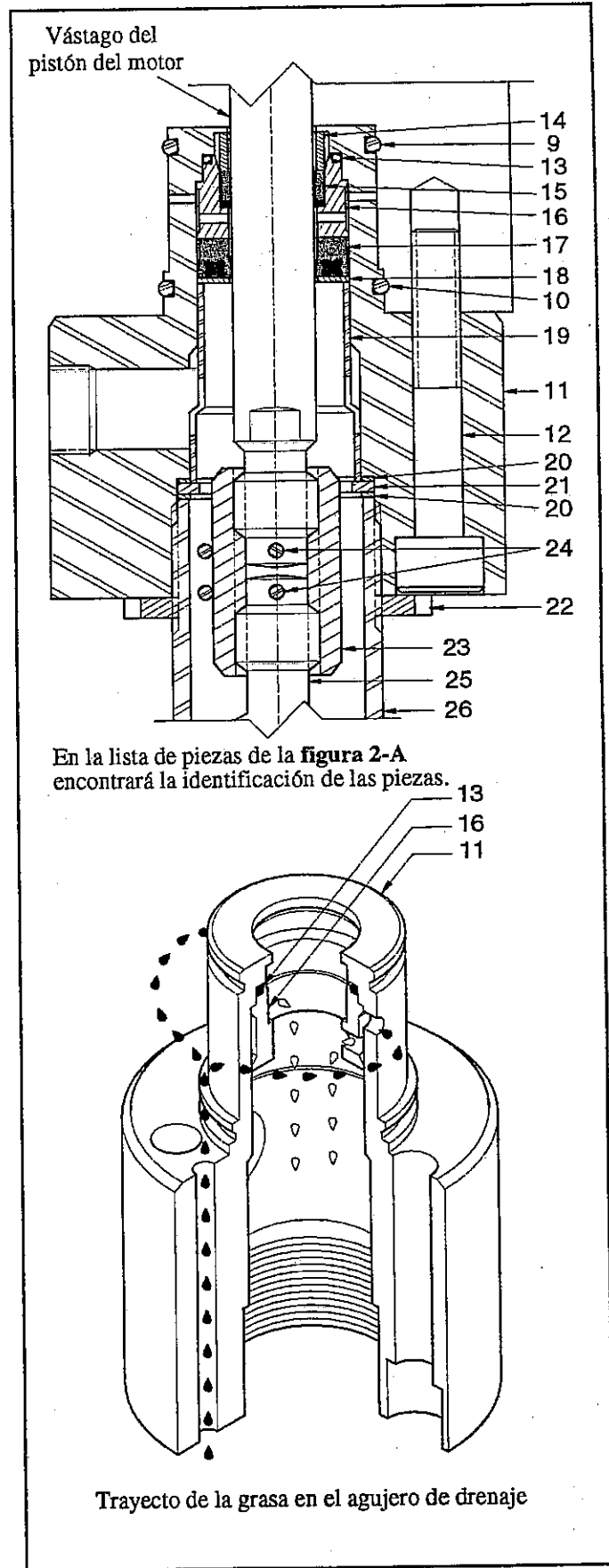
PRECAUCIÓN

Asiente el sello (45) en el cuerpo de la válvula con cuidado el sello se puede dañar con facilidad.

24. Instale y asiente el sello (45) [la parte posterior primero] en el cuerpo de la válvula.
25. Instale la arandela (44) y el tornillo (43) adicionales en el cuerpo de la válvula.
 - No apriete o asiente el tornillo.
26. Lubrique el vástago de cebado con grasa.
27. Instale el ensamblaje del cuerpo de la válvula en el extremo superior del vástago de cebado.
 - Utilice un martillo pequeño u otra herramienta que considere adecuada.
28. Apriete bien el tornillo al cuerpo de la válvula.
29. Instale la arandela guía (42) en el vástago de cebado.
30. Atornille el vástago de cebado (40) en el ensamblaje del adaptador y el accesorio de inserción hasta que los agujeros del eje portarrodillos estén alineados.

PRECAUCIÓN

Sujete el vástago de cebado, el ensamblaje del adaptador y el accesorio de inserción durante la instalación del eje portarrodillos; de lo contrario se pueden dañar los componentes.

31. Instale el eje portarrodillos (39).
 - Utilice un martillo pequeño

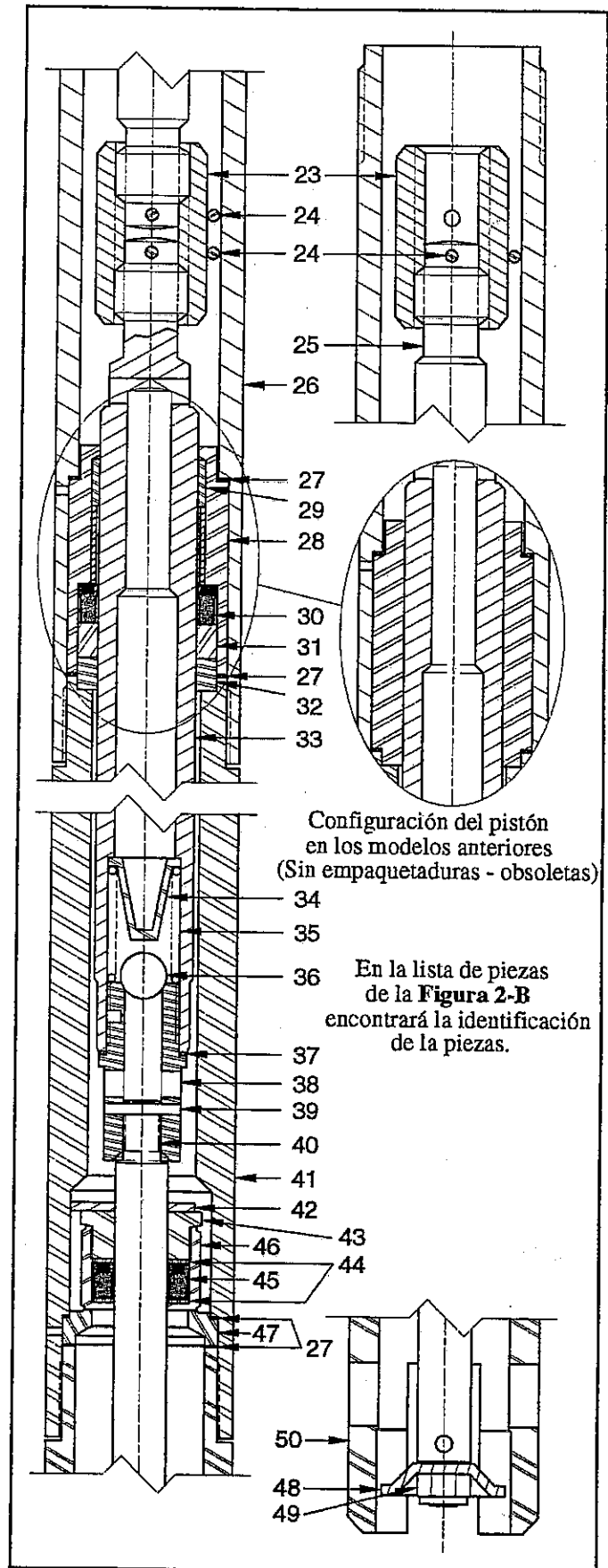

Configuración del pistón en los modelos anteriores (Sin empaquetaduras - obsoletas)

En la lista de piezas de la **Figura 2-B** encontrará la identificación de las piezas.

Figura 5 Ensamblajes 323730-A1 y 323730-B1 de tubo de bombeo - Perfil transversal

32. Instale el asiento de la válvula (47), la chapa (48) y la tuerca de retención (48) en el vástago de cebado.
- Apriete bien la tuerca de retención. Coloque un botador pequeño en el agujero del vástago de cebado para evitar que gire.
33. Coloque el adaptador (41) horizontalmente en el tornillo de carpintero.
- Extremo del adaptador con rosca interior.
34. Instale la junta obturadora (27) en el extremo del adaptador que está enroscado por dentro.
35. Instale el ensamblaje del pistón y el vástago de cebado (el extremo del pistón primero) en el adaptador.
- Centre y asiente todos los componentes correctamente. Tire del pistón si es necesario. Asegúrese de que la junta obturadora no se mueve.
36. Instale la junta obturadora adicional (27) en el asiento de la válvula (47).
- Extremo del adaptador con rosca exterior
37. Instale el espaciador (32) en el extremo con rosca exterior del adaptador.
- Asegúrese de que el espaciador está bien centrado y asentado.
38. Instale la junta obturadora (27) en el adaptador.
39. Coloque el ensamblaje del cilindro (28) con el diámetro de más longitud mirando hacia arriba.
40. Instale el anillo de desgaste (29) en el ensamblaje del cilindro.
41. Instale y asiente el sello (30) [con el reborde primero] en el ensamblaje del cilindro.
42. Instale el cojinete (31) en el ensamblaje del cilindro.

PRECAUCIÓN

Tenga cuidado cuando instale el ensamblaje del cilindro en la rosca del pistón (33). Se puede dañar el pistón.

43. Instale el ensamblaje del cilindro (el diámetro de más longitud primero) en el pistón (33).
- Asegúrese de que el ensamblaje del cilindro esté bien asentado contra el espaciador (32).
44. Instale la junta obturadora (27) en el ensamblaje del cilindro.
45. Atornille los acopladores inferior y superior (23) en cada extremo del vástago del tubo de bombeo (25) hasta que los agujeros de la presilla estén alineados.
46. Instale las presillas (24).
47. Enrosque el ensamblaje del vástago y acoplador en el pistón.
- Instale la presilla

IMPORTANTE: Si se utiliza un preparado de cebado con el loctite 222, el tiempo de curado se reducirá considerablemente.

48. Enrosque el tubo de bombeo (26) en el adaptador (41) [con Loctite 222]. Consulte la **figura 2-B**.
- No lo apriete.
49. Enrosque el cuerpo del cebador (50) [con Loctite 222] en el extremo opuesto del adaptador. Consulte la **figura 2-B**.
- No lo apriete.
50. Atornille la contratuerca (22) en el tubo de bombeo.
51. Empuje la chapa (48) para dejar el acoplador (23) del tubo de bombeo expuesto todo lo que sea necesario.
- Conecte el tubo de bombeo al motor de aire comprimido
52. Enrosque el acoplador en el vástago del pistón del motor hasta que los agujeros de la presilla estén alineados.
- Gire todo el ensamblaje del tubo de bombeo.
53. Instale la presilla.
54. Enrosque el ensamblaje del tubo de bombeo al cuerpo (11).
55. Coloque una llave grande u otra herramienta adecuada en la ranura del cuerpo del cebador (50).
- Apriete bien todos los componentes del ensamblaje. Aplaste las juntas obturadoras.
56. Apriete la contratuerca (22).

Funcionamiento

Prueba en un taller y cebado

NOTA: Los siguientes procedimientos se deben llevar cabo con una presión que no exceda 40 psi (2,8 barios).

1. Asegúrese de que la presión de aire en el regulador es igual a cero.
2. Conecte una manguera para producto en el agujero de salida de material de la bomba.
3. Coloque la manguera en un recipiente de recogida apropiado.
4. Instale el conector de aire (7) en la admisión del motor de aire comprimido.
5. Conecte el acoplador de aire (8) al conector.
6. Suministre presión de aire al motor de la bomba lentamente.
 - El ensamblaje de la bomba debe comenzar su ciclo.

Si esto no ocurre, consulte la **tabla de localización y solución de problemas**.

Cebado

Con la presión de aire a cero:

7. Coloque la bomba en el producto que quiere distribuir.
8. Suministre presión de aire al motor de la bomba lentamente.
9. Permita que la bomba realice su ciclo lentamente hasta que no haya aire ni en el sistema ni en el producto.

Si el ensamblaje de la bomba no se ceba, consulte la **tabla de localización y solución de problemas**.

10. Compruebe si hay fugas de aire en el motor.

Si hay fugas, consulte la **guía de servicio del motor de aire**.

Prueba de parada



ADVERTENCIA

Si se descubren fugas en cualquier parte del sistema, desconecte el aire del motor. De lo contrario puede ocurrir un accidente.

Con la presión de aire a cero:

11. Conecte una válvula de control a la manguera de salida de la bomba.
12. Ajuste la presión de aire a 100 psi (6,9 barios).
13. Haga funcionar la válvula de control en un recipiente.
14. Permita que la bomba realice su ciclo hasta que no haya aire ni en el sistema ni en el producto.
15. Cierre la válvula de control.
 - La bomba no debería realizar el ciclo.

Si la bomba realiza el ciclo lentamente (una o dos veces por minuto) o continuamente, consulte la **tabla de localización y solución de problemas**.

Instalación

NOTA: En los siguientes procedimientos se considera que la bomba está instalada en un recipiente con cubierta.

1. Instale los pernos que sujetan la cubierta al ensamblaje de la bomba.
 - Apriete bien los pernos
2. Coloque el seguidor en el recipiente.
3. Empuje el seguidor hacia abajo y muévelo hasta que aparezca grasa en sus bordes y en el agujero central.
 - Asegúrese de que ha salido todo el aire
4. Instale en el recipiente el ensamblaje de la bomba a través del seguidor.
5. Sujete el ensamblaje de la bomba y la cubierta al recipiente.

Las demás piezas que se necesitan incorporar a los sistemas de tuberías de aire comprimido se enumeran en la **tabla 5**.

Número de pieza	Descripción
338862	Combinación de separador/regulador de humedad e indicador
5608-2	Separador de humedad
7608-B	Regulador e indicador
5908-2	Lubricador*

Tabla 5 Componentes de la tubería de aire comprimido

* Aunque el motor de aire comprimido se lubrica en la fábrica, la duración del motor se puede alargar con el uso de un lubricador.

Instalaciones alternativas

1. La bomba modelo 7785-A5 generalmente se instala:
 - Desde una cabria de poste simple o doble
 - Sistemas de alta capacidad para la distribución de grasa

Cuando se utiliza uno de estos tipos, es necesario adquirir accesorios alternativos. Consulte la **tabla 6**.

Aplicación	Seguidores	Juego de adaptadores	Cuerpo del cebador
Cabria de un poste	327242	327247	
Cabria de dos postes	327690		
Sistemas de distribución de grasa			333693*
* 1-1/2 pág. NPTF (m)			

Tabla 6 Accesorios para instalaciones alternativas

Tabla de localización y solución de problemas

Indicaciones de la bomba	Posible problema	Solución
La bomba no realiza el ciclo	<ol style="list-style-type: none"> 1. El motor de aire no funciona bien. 2. El tubo de bombeo está atascado o contiene componentes sueltos 3. Presión de aire insuficiente 	<ol style="list-style-type: none"> 1. Inspecciones el motor y reconstrúyalo o reemplácelo si es necesario. 2. Reconstruya el tubo de bombeo 3. Aumente la presión de aire
La bomba no se ceba	<ol style="list-style-type: none"> 1. Velocidad de ciclo excesiva 2. La bomba tiene una fuga interna 	<ol style="list-style-type: none"> 1. Reduzca la presión de aire 2. Consulte Fugas internas
La bomba realiza el ciclo rápidamente	<ol style="list-style-type: none"> 1. La fuente de producto está vacía 	<ol style="list-style-type: none"> 1. Llene la fuente
La bomba realiza el ciclo continuamente o con lentitud (una o dos veces por minuto)	<ol style="list-style-type: none"> 1. La bomba tiene una fuga interna 2. La bomba tiene una fuga externa 3. El sistema de distribución tiene fugas 	<ol style="list-style-type: none"> 1. Consulte Fugas internas 2. Consulte Fugas externas 3. Repare las fugas
Fugas exteriores		
La fuga de producto es visible en el agujero de drenaje del cuerpo (11)	<ol style="list-style-type: none"> 1. Sello (17) dañado 2. El vástago del pistón del motor de aire está dañado 	<ol style="list-style-type: none"> 1. Separe el tubo de bombeo del motor de aire y reemplace el sello (17) 2. Inspeccione el vástago del pistón y reemplácelo si es necesario
La fuga de producto es visible en la parte inferior del cuerpo	<ol style="list-style-type: none"> 1. El tubo de bombeo no está bien apretado 2. Junta(s) obturadora(s) (20) dañada(s) 	<ol style="list-style-type: none"> 1. Apriete el ensamblaje del tubo de bombeo 2. Separe el tubo de bombeo del motor de aire y reemplace las juntas obturadoras (20)
Fuga de aire en el agujero de drenaje del cuerpo (11)	Sello dañado (15)	Separe el tubo de bombeo del motor de aire y reemplace el sello (15)
La fuga de producto es visible en el agujero de drenaje en el tubo (26) y en el adaptador (41)	<ol style="list-style-type: none"> 1. El tubo de bombeo no está bien apretado 2. Junta(s) obturadora(s) (27) dañada(s) 	<ol style="list-style-type: none"> 1. Apriete el ensamblaje del tubo de bombeo 2. Desmunte el tubo de bombeo y reemplace las juntas obturadoras (27)
Fugas internas		
La bomba no se ceba o realiza el ciclo continuamente o con lentitud (una o dos veces por minuto)	<ol style="list-style-type: none"> 1. Materiales extraños entre la bola (36) y el ensamblaje del adaptador y de inserción (38) 2. Materiales extraños entre el cuerpo de la válvula (46) y el asiento de la válvula (47) 3. Bola gastada o dañada (36) 4. Ensamblaje de inserción y adaptador gastado y dañado (38) 5. Cuerpo de la válvula dañado o gastado (46) 6. Asiento de la válvula gastado o dañado (47) 7. Sello gastado o dañado (30) 8. Pistón gastado o dañado (33) 9. Sello gastado o dañado (45) 10. Vástago de cebado gastado o dañado 	<p>Locate and eliminate source of foreign material.</p> <p>Disassemble pump tube, clean, inspect and replace worn or damaged components.</p>

Cambios realizados desde la última edición

Se introdujo el modelo 7785-B5

