



VKBA 3660

Technisch Bulletin - Januari 2010

VKBA 3660



Voorwiel: FORD C-Max, Focus C-Max, Focus II



HBU 2.1 - een lageruitvoering waar speciaal gereedschap voor nodig is



Een specifieke wiellageruitvoering, HBU 2.1 genoemd, wordt steeds gebruikelijker op de markt. Het is bij deze lageruitvoering noodzakelijk speciaal gereedschap te gebruiken bij het verwijderen en met name bij het plaatsen van het lager. Het gereedschap maakt op dit moment geen deel uit van het SKF-aanbod, maar er zijn verschillende gereedschapfabrikanten die diverse gereedschappen aanbieden en sommige worden ontworpen en gebruikt door OE-garages.

Onderstaand enkele informatie over dit specifieke lager.

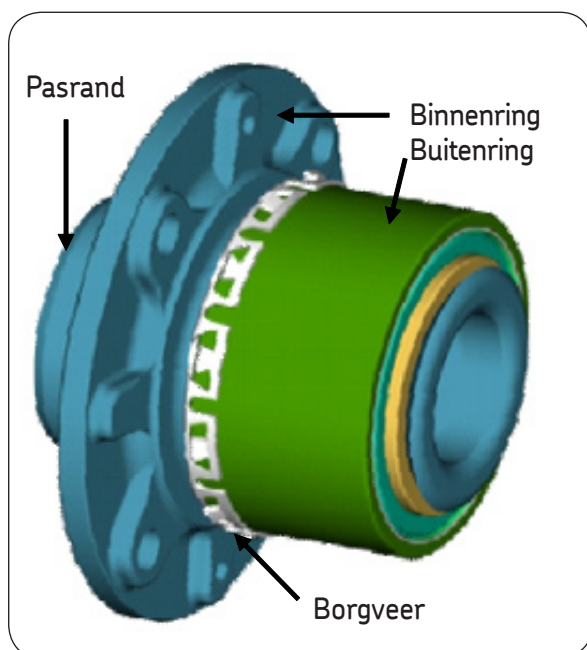

De kenmerken van een HBU 2.1

- De unit wordt vooraf gemonteerd en combineert het lager en de naaf
- De flens van de draaiende binnenring, die is voorzien van gaten met schroefdraad of tapeinden, heeft een pasrand voor de centrering en de montage van de remschijf en het wiel
- Het lager kan voorzien zijn van een magnetische-pulsring
- Het lager is verkrijgbaar met of zonder borgveer

Voordelen van een HBU 2.1

- Toegenomen stijfheid
- Minder slingering
- Minder componenten
- Beperking van voorspanningsverschillen



Basisinstructies voor montage van HBU 2.1

Gebruik bij alle stappen geschikt gereedschap.

1. Verwijder het oude lager van het fuseestuk
2. Reinig het oppervlak van het fuseestuk zorgvuldig en controleer of het niet beschadigd is
3. Plaats het nieuwe HBU 2.1 door op de buitenringzijde van het lager te drukken

Het is van groot belang dat er druk op de buitenring wordt uitgeoefend. Als er druk op de binnenring - de flens - wordt uitgeoefend, zal het lager ernstig beschadigd raken waardoor het voortijdig defect zal raken.

Het is belangrijk geschikt gereedschap te gebruiken en de montage-instructies te volgen.



Waarschuwing! Gebruik nooit een oud lager nadat het is verwijderd

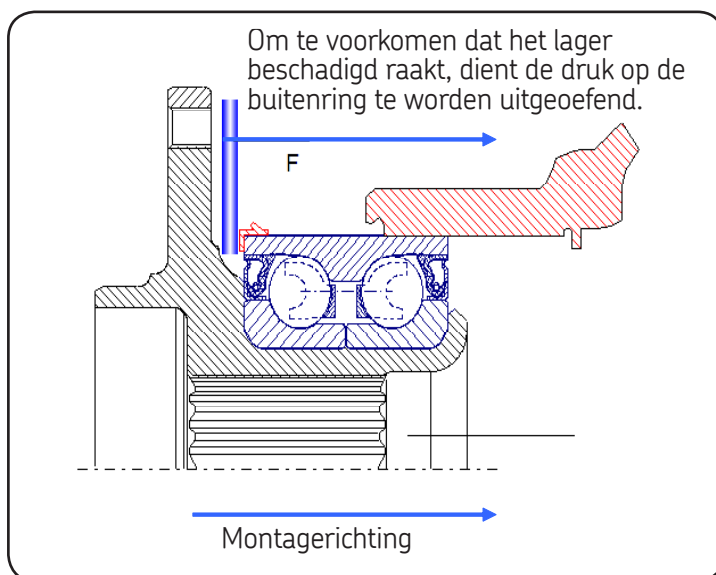

Lager HBU 2.1 en omliggende componenten

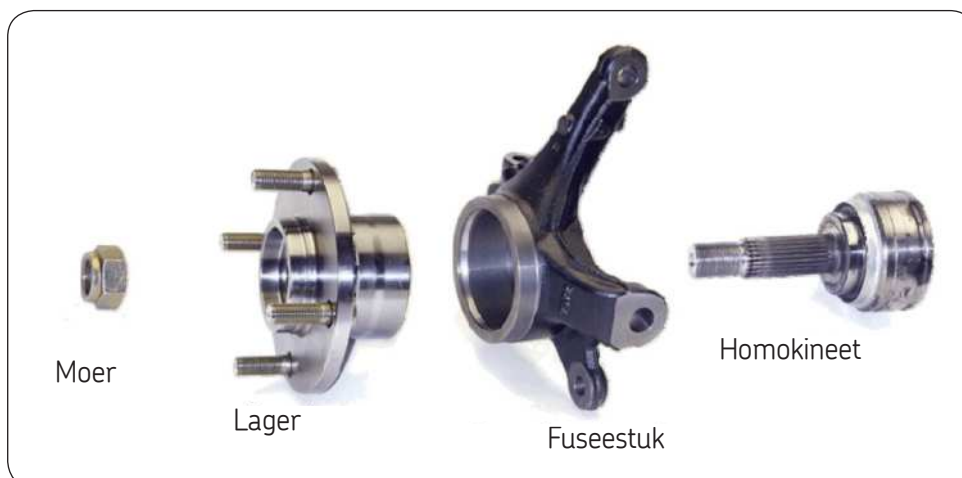

© SKF is een geregistreerd handelsmerk van de SKF Groep.

© SKF Groep 2010

Het auteursrecht voor de inhoud van deze publicatie is in handen van de uitgever. De inhoud mag niet worden vermenigvuldigd (geldt ook voor uitsneden) zonder dat hiervoor schriftelijk toestemming is verleend. Aan de nauwkeurigheid van de informatie in deze publicatie is de grootst mogelijke zorg besteed. Er kan echter geen enkele aansprakelijkheid worden aanvaard voor verlies of schade dat/die direct of indirect voortvloeit uit het gebruik van de informatie in deze publicatie.

